



Modelos fabricados

- Modelo 90 = Fixação por flange traseiro
- Modelo 91 = Haste fixa
- Modelo 92 = Fixação por conexão traseira
- Modelo 93 = Fixação por porca

Faixas de temperatura

- escala de 0 a 100°C até 0 a 300°C

Aplicações

Indicador de temperatura de reação a gás de nitrogênio, usado para indicação da temperatura do enrolamento de transformadores elétricos. Normalmente é fornecido com contato elétrico simples ou duplo.

Especificações

- **Caixa:** alumínio fundido, herméticamente fechado, pintura epoxy preto.
- **Aro:** alumínio roscado.
- **Mostrador:** alumínio, fundo branco e gravação preta.
- **Ponteiro:** alumínio, balanceado sem ajuste (opcional ponteiro de máxima com chave de retorno).
- **Visor:** vidro plano de 3mm ou acrílico.
- **Elemento sensor:** tubo bourdon de aço inoxidável.
- **Mecanismo:** aço inoxidável.
- **Condutele:** 1/2" ou 3/4" BSP, verticalmente de alumínio fundido.
- **Capilar:** flexível de cobre, aço carbono ou aço inox.
- **Bulbo de imersão:** normalmente Ø1/2" x 150mm de aço carbono ou aço inox.
- **Conexão:** latão, aço carbono ou aço inox, rosca 1/2" ou 3/4" NPT ou BSP.
- **Precisão:** classe B = 2% entre 25% e 75% da faixa de indicação.

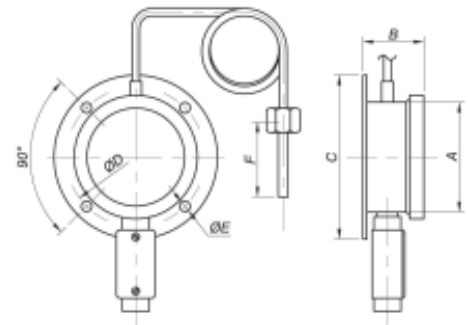

MODELO: 90

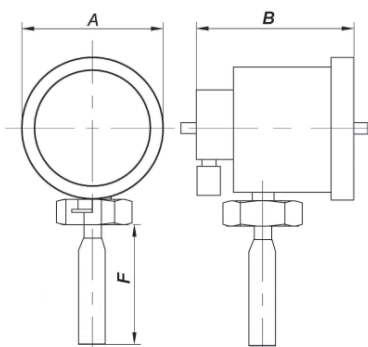

MODELO: 93

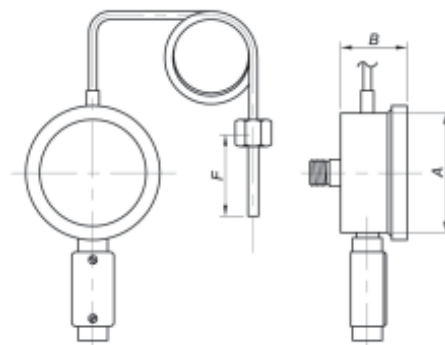

MODELO: 92

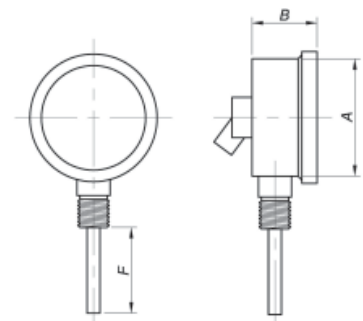

MODELO: 91

Modelo	Dimensões (mm)					
	A	B	C	D	E	F
90	150	85	190	173	6	Variável
91	150	85	-	-	-	
92	150	85	-	-	-	
93	150	85	-	-	-	

Obs.: Outras variações sob consulta.